





# VERSATILE

Versatile, o divizie a Buhler Industries Inc. (TSX: BUI), este singurul producător canadian de tractoare agricole. Fabrica din Winnipeg, Manitoba acoperă aproape 7 Ha cu unitate de producție și asamblare completă, precum și facilități complete de cercetare și dezvoltare. Versatile are, de asemenea, un loc de testare rural de 16 Ha, cu un circuit pavat de jumătate de kilometru lungime și o pistă cu teren accidentat.

Nou în acest an, Versatile va prezenta cea mai recentă linie de tractoare asistate pe roți față, inclusiv noul Versatile 360 și va introduce în mod oficial noua linie Versatile de tractoare cu tracțiune integrală și tractoare DeltaTrack, disponibilă acum cu o nouă cabină suspendată pentru a spori confortul operatorului și cu noua tehnologie de emisii Tier 4 Final.

Cummins este furnizorul exclusiv de motoare pentru tractoarele Versatile, disponibil acum în tehnologia Tier 4 Final pentru a îndeplini cerințele moderne de cai putere/Ha. Versatile este recunoscut pentru eficiența transferului de putere la sol, iar puterea de tracțiune a noilor modele 4WD și DeltaTrack cu motoare T4F a crescut cu până la 15% acesta fiind rezultatul unui sistem de propulsie lider în industrie, care include motorul Cummins, transmisia CAT Powerhift, axele planetare marca Versatile, diferențialele și punctul de tragere al barei de tracțiune situate central.



# CUPRINS

<b>DELTATRACK TRACTORS .....</b>	<b>4</b>
<b>4WD TRACTORS .....</b>	<b>8</b>
<b>MFWD/ROW CROP TRACTORS .....</b>	<b>14</b>



©2018 Buhler Versatile Inc. All Rights Reserved » [info@versatile-ag.com](mailto:info@versatile-ag.com) » [www.versatile-ag.com](http://www.versatile-ag.com)

Illustrations, photographs and specifications in this brochure are based on the latest information at the time of publication. Design and specification of equipment is subject to change without notice; please contact your local dealer for product information and availability. Products produced by other manufacturers featured in photography are not endorsed by Buhler Versatile Inc. and are intended for image reference only.

# DELTATRACK TRACTORS

Model: **520DT/570DT/610DT - T4F**



# NU E DOAR VOPSEA!

## 520DT/570DT/610DT - T4F



# ESTE O MOSTENIRE!



## CE INSEAMNA ASTA?

Optimizarea cuplului. Acesta este una din cheile succesului noului model Versatile DeltaTrack. Echipa de ingineri a lucrat cu sarguinta la imbunatatirea sistemului de transmisie, inclusiv la legendarele axe planetare exterioare putand astfel sa creze o noua serie de tractoare capabile sa livreze mai multa putere de tractiune la bara si concomitent mai multa putere la sol....pana la 15% mai mult!

Au fost adaugate noi modele, inclusiv noul 610, cel mai puternic tractor construit vreodata de Versatile! Noua cabina cu 4 piloni suspendata (Standard pe modelele DT) tempereaza zilele lungi si grele din camp, creand astfel cel mai confortabil mediu ambiant din industria tractoarelor de mare putere.

## MOTIVUL!

- | Noua tehnologie Tier 4 Final a emisiilor de gaze
- | Noul model de tractor de mare putere, Versatile 610
- | Greutate proprie sporita
- | Noua cabina suspendata cu 4 piloni
- | Frana de motor optionala
- | Motorul Cummins, Transmisia CAT

## AFLA MAI MULTE.



Viziteaza site-ul pentru cele mai noi informatii

[www.versatile-ag.com](http://www.versatile-ag.com)

# DELTATRACK TRACTORS - T4F

## Model: Cabina suspendata si Sistem DeltaTrack

### Beneficiile unei cabine suspendate

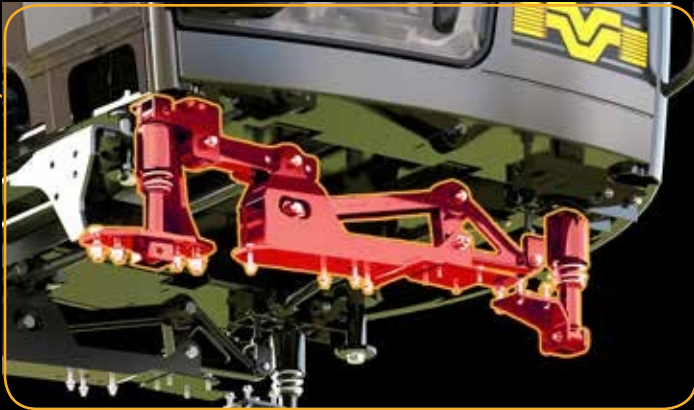

Cabina suspendata de pe modelele Deltatrack (optinal pe, modelul 4WD) in asociere cu Sistemul DeltaTrack ofera cel mai bun mediu de lucru din industrie.

Cabina suspendata este ridicata pe cele 4 puncte de sprijin printr-un sistem de amortizoare si resorturi ce functioneaza in tandem cu bratele de forta care reduc sau elimina in totalitate miscarile de rului sau tangaj.

Asocierea dintre Sistemul cu dublu ax al rotilor de ghidare si cabina suspendata ofera modelului DT un avantaj major asupra oricarui model concurent de pe piata tractoarelor su senile.

### Motivul pentru care Sistemul DeltaTrack este mai bun



DeltaTrack un sistem imbunatatit care reduce frictiunea, caldura si uzura. Patinajul senilei este eliminat prin intermediul zalelor interblocante de la nivelul caii de rulare. Sistemul DT pastreaza in permanenta 7 zale cuplate la nivelul rotii motrice pentru a inlatura patinajul dintre senila si trenul de rulare. Sistemul DT foloseste cele mai mari zale disponibile in industrie (8.5") pentru a prelungi durata de operabilitate.

**Pinionul de atac** - Un pinion mare de transmisie dintr-o singura piesa ofera un unghi de rulare mai mare decat la celorlalte unitati senilate concurențiale ceea ce creste durata de viață a căi de rulare.

**Rolele intinzatoare** - Rolele intinzatoare cu diametrul mare de pe DT ofera un unghi optim de atac ce reduce substantial riscul de "subminare" in conditii de noroi. Asocierea dintre diametrul mare al rotilor intinzatoare si unghiul optim de atac al caii de rulare este cheia eficientei transferului de putere la sol.

**Rolele mediane** - Rolele mediane atasate caruciorului de ghidare cu dublu ax nu sunt direct aliniate cu componentele puntii si ale transmisiei finale pentru a imbunatati confortul in timpul lucrului si a mari durata de exploatare. Invelisul din Polyuretana al rotelor reduce semnificativ uzura acestora si necesitatea de mentenanta. In comparatie cu rolele clasice din cauciuc.

**Caruciorul cu Dublu Ax** - Oscilatia bidirectionala asigura atat un transfer excelent al greutatii cat si atenuarea socurilor. Conceptionul de carucior dublu-ax cu oscilare bidirectionala ofera un confort excelent in timpul rularii pe toate tipurile de sol si in toate conditiile de lucru.

### Sistemul de ghidaj Dublu-AX



# NU E DOAR VOPSEA!

Model: **520DT/570DT/610DT**

	520DT	570DT	610DT
<b>MOTOR</b>			
Tip Motor	Cummins QSX15 T4F	Cummins QSX15 T4F	Cummins QSX15 T4F
Aspiratie	Turbocharged & air-to-air aftercooled	Turbocharged & air-to-air aftercooled	Turbocharged & air-to-air aftercooled
Cilindree	14.9-litri	14.9-litri	14.9-litri
Putere nominala	520 hp (387 kW)	570 hp (425 kW)	605 hp (455 kW)
Rezerva de putere	11% @ 1800 RPM	10% @ 1800 RPM	7% @ 1800 RPM
Putere maxima	572 hp (427 kW)	626 hp (467 kW)	650 hp (485 kW)
Rezerva de cuplu	51% @ 1400 RPM	48% @ 1400 RPM	49% @ 1400 RPM
Cuplu maxim	2305 N•m	2508 N•m	2779 N•m
<b>SISTEM DE ALIMENTARE</b>			
Capacitate	1700 L	1700 L	1700 L
Filtru	Montat pe motor cu separator de apa	Montat pe motor cu separator de apa	Montat pe motor cu separator de apa
Rezervor Ad-Blue	91L	91L	91L
<b>TRANSMISIE</b>			
Transmisie Powershift	CAT 16 x 4 - 33.9 km/h	CAT 16 x 4 - 33.9 km/h	CAT 16 x 4 - 33.9 km/h
<b>PUNTI</b>			
Unghi de articulare	33°	33°	33°
Oscilatie	12°	12°	12°
Punti marca Versatile	Heavy-duty	Heavy-duty	Heavy-duty
Blocare diferential	Standard	Standard	Standard
Sistem de franare	Frane cu discuri duble autoreglabile In baie de ulei punte fata/spate	Frane cu discuri duble autoreglabile In baie de ulei punte fata/spate	Frane cu discuri duble autoreglabile In baie de ulei punte fata/spate
Ampatament	3900 mm	3900 mm	3900 mm
<b>SISTEM HIDRAULIC</b>			
Circuit hidraulic	CCLS	CCLS	CCLS
Flux hidraulic standard	201 L/min	201 L/min	201 L/min
Flux hidraulic marit	401 L/min	401 L/min	401 L/min
Valve hidraulice	4 standard, 6 optional	4 standard, 6 optional	4 standard, 6 optional
Presiune maxima sistem	2900 PSI (197 bar)	2900 PSI (197 bar)	2900 PSI (197 bar)
<b>SISTEM ELECTRIC</b>			
Alternator	12V - 200 A	12V - 200 A	12V - 200 A
Baaterii	3-12V, 1000 CCA ea.	3-12V, 1000 CCA ea.	3-12V, 1000 CCA ea.
Lumini LED / Oglinzi electrice	Optional / Optional	Optional / Optional	Optional / Optional
Intrerupator general	Standard	Standard	Standard
<b>BARA TRACTARE</b>			
Sarcina maxima in plan vertical	4082 kg	4082 kg	4082 kg
Sarcina maxima in plan vertical cu suport bara Heavy-Duty	5443 kg	5443 kg	5443 kg
Sarcina bara CAT V (optional)	6,804 kg / pin 70 mm	6,804 kg / pin 70 mm	6,804 kg / pin 70 mm
Diametru Bolt (cu auto drop)	2" (51 mm)	2" (51 mm)	2" (51 mm)
Cupla rapida	Optional	Optional	Optional
Tiranti	CAT IV	CAT IV	CAT IV
PTO	1000 rpm	1000 rpm	1000 rpm
<b>CABINA</b>			
Volum	4.97 mc	4.97 mc	4.97 mc
Suprafata totala geamuri	8 mp	8 mp	8 mp
<b>MASE</b>			
Greutate proprie tractor*	26,694 kg	26,694 kg	26,694 kg
Masa maxima autorizata	26,694 kg	26,694 kg	27,669 kg

\*Versiunea de baza este considerata cea cu transmisie mecanica, pneuri 710/70R38 jante jumelate, bara de tractare standard, fara carburant, fara operator, fara echipament special si fara balast.

# 4WD TRACTORS

Model: **380/405/430/460 - T4F**



**NU E DOAR VOPSEA!**



# ESTE O MOSTENIRE!



## CE INSEAMNA ASTA?

Versatile fost prima companie care a produs in serie tractoare articulate cu tractiune integrala, incepand din 1966. Cu o istorie ce se intinde pe mai mult de 5 decenii in aceasta industrie, tractoarele Versatile au fost concepute in a fi cat mai simplu de operat, usor de intretinut si reparat.

Cunoscute in intreaga lume pentru durabilitate si fiabilitate, modele Versatile 4WD folosesc componente ce provin de la furnizori de top din industrie pentru a asigura cea mai buna performanta si cel mai mici timpi de inactivitate. Cummins este furnizorul exclusiv de motoare pentru Versatile, un parteneriat de succes care s-a dezvoltat constant in ultimii 50 de ani.

## MOTIVUL!

- | Simplu de operat, usor de intretinut si de reparat
- | Bara de tractare robusta si capacitate mare de tractare
- | Motor Cummins, Transmisie CAT
- | Cea mai ergonomica cabina din industrie
- | Sasiu Heavy-Duty
- | Componente ce provin de la furnizori de top din industrie

**AFLA MAI MULTE.**



Viziteaza site-ul pentru a afla ultimele informatii  
[www.versatile-ag.com](http://www.versatile-ag.com)

# DELTATRACK / 4WD TRACTORS

Model: **TOATE MODELELE**

## 1. Simplu de operat



- | Axele planetare certificate permit operatiuni usoare de mentenanta si viabilitate indelungata.
- | Functiile tractorului sunt intuitive si informatiile importante sunt usor de inteles dintr-o simpla privire.
- | Comenzi comune pentru toate modelele.
- | Design-ul prietenos necesita o instruire minimala, reducand astfel erorile in operare si crescand in acest fel randamentul.

## 2. Capacitate mare de tractare la bara



- | Tractor cu o distributie a maselor bine echilibrata
- | Transmisie proiectata pentru un transfer eficient de putere la sol.
- | Bara de tractare CAT V cu o sarcina maxima de incarcare pe verticala de pana la 6804 kg.
- | Bara de tractare cu prindere pe centrul de greutate al tractorului sporeste transferul de putere la sol.

## 3. Cea mai ergonomica cabina



- | Vizibilitate excelenta 360 de grade.
- | Scaun operator cu incalzire si ventilare.
- | Guri de ventilare directionale.
- | Display-uri usor de citit.
- | Comenzi intuitive.

## 4. Sasiu Heavy-Duty



- | Conceput sa exceleze in toate conditiile de lucru.
- | Oferă incredere operatorului in conditii de munca dificile.
- | Garda la sol unica in industrie.

## TOATE MODELELE



### 5. Motor si Transmisie



#### Motor

- | Lider de piata in materie de rezerva de putere si cuplu.
- | Turbina cu geometrie variabila pentru un raspuns cat mai prompt in materie de necesar de putere.

#### Transmisie

- | 40-80% mai mare in raport de marime si greutate decat la competitori.
- | Setari transmisie programabile.
- | Schimbarea treptelor rapid, leger cu auto-modulare.

## Ai luat vreodata in calcul?

### Costuri operationale scazute

Maximizarea profitului nu inseamna doar o recolta bogata, ci implica parcurgerea intregului proces agricol, inclusiv costurile operationale. Tractoarele Versatile maximizeaza puterea de tractiune la turatii reduse datorita rezevei de cuplu si putere a motorului, rezultand astfel lucrari cu eficienta ridicata din punct de vedere al consumului de carburant. Versatile ofera astfel preturi competitive si cu o valoare ridicata de revanzare.

### Forta de munca in ferma limitata

Forta de munca necesara intr-o ferma in ziua de azi este destul de greu de gasit, iar atunci cand gasesti oamenii potriviti iti doresti sa stii daca acestia se pot adapta cu usurinta tuturor situatiilor ce se pot ivi. Tractoarele Versatile vin in sprijinul fermierului prin reducerea timpului necesar cu instruirea utilizatorilor datorita comenzilor logice si fiabile care sunt extrem de simplu de utilizat. Este nevoie de mai putin timp pentru a instrui personalul nou cu privirea la functionarea si comenzile tractorului. Intretinerea zilnica este facila cu puncte de service accesibile si manometre de control .

### Fermele mari au nevoie sa realizeze Un volum mare de munca in intervale de timp foarte scurte

In afara de vreme si costurile operationale, una din principalele preocupari ale agriculturii moderne este eficienta. Versatile este recunoscut in intreaga lume pentru durabilitate si fiabilitate datorita calitatii componentelor si a design-ului simplu, rezultatul fiind reducerea la minim a timpilor de inactivitate. Mentenenta zilnica si regulata poate fi realizata in cel mai scurt timp gratie acestui design simplu si eficient.

Puterea si cuplul motorului Cummins impreuna cu imbunatatirile aduse de Versatile sistemului de propulsie inseamna performante maxime la turatii joase, rezultand astfel o functionare mai eficienta si costuri operationale mai reduse.

### 6. Componente fiabile



- | Utilizarea componentelor de inalta calitate ofera increderea ca toate sistemele tractorului sunt fiabile.
- | Componentele de inalta calitate s-au dovedit a fi mai durabile si cu un risc mai scazut de defectiune.
- | Sistemele de operare individuale evidentiaza faptul ca tractorul este usor de intretinut prezentand totodata un timp de inactivitate extrem de scazut precum si un cost de mentenanta redus.

# 4WD TRACTORS - T4F

Model: **380/405/430/460**

	380	405	430	460
<b>MOTOR</b>				
Tip Motor	Cummins QSG 12	Cummins QSG 12	Cummins QSG 12	Cummins QSG 12
Aspiratie	Turbocharged & air-to-air aftercooled	Turbocharged & air-to-air aftercooled	Turbocharged & air-to-air aftercooled	Turbocharged & air-to-air aftercooled
Cilindree	11.8-litri	11.8-litri	11.8-litri	11.8-litri
Putere	375 hp (280 kW)	400 hp (298 kW)	430 hp (320 kW)	460 hp (343 kW)
Rezerva de putere	11% @ 1800 RPM	13% @ 1800 RPM	11% @ 1800 RPM	11% @ 1800 RPM
Putere maxima	415 hp (309 kW)	450 hp (336 kW)	475 hp (354 kW)	512 hp (382 kW)
Rezerva de cuplu	55% @ 1400 RPM	60% @ 1400 RPM	51% @ 1400 RPM	51% @ 1400 RPM
Cuplu maxim	1966 N•m	2169 N•m	2296 N•m	2300 N•m
Putere la PTO	300 hp (224 kW)	320 hp (239 kW)	363 hp (271 kW)	363 hp (271 kW)
<b>SISTEM DE ALIMENTARE</b>				
Capacitate	946 L	946 L	946 L	946 L
Filtru carburant	Montat pe motor cu separator de apa	Montat pe motor cu separator de apa	Montat pe motor cu separator de apa	Montat pe motor cu separator de apa
Rezervor AD-Blue	95 L	95 L	95 L	95 L
<b>TRANSMISIE</b>				
Transmisie Powershift	CAT 16 x 4 - 35 km/h	CAT 16 x 4 - 35 km/h	CAT 16 x 4 - 35 km/h	CAT 16 x 4 - 35 km/h
<b>PUNTI</b>				
Punti marca Versatile	Heavy-duty	Heavy-duty	Heavy-duty	Heavy-duty
Blocare diferential	Optional	Optional	Optional	Optional
Frane	4 discuri autoreglabile In baie de ulei per roata	4 discuri autoreglabile In baie de ulei per roata	4 discuri autoreglabile In baie de ulei per roata	4 discuri autoreglabile In baie de ulei per roata
Ampatament	3429 mm	3429 mm	3429 mm	3429 mm
<b>SISTEM HIDRAULIC</b>				
Circuit hidraulic	CCLS	CCLS	CCLS	CCLS
Flux hidraulic standard	201 L/min	201 L/min	201 L/min	201 L/min
Pompa cu debit marit	401 L/min	401 L/min	401 L/min	401 L/min
Valve Hidraulice	4 standard, 6 optional	4 standard, 6 optional	4 standard, 6 optional	4 standard, 6 optional
Presiune maxima	2900 PSI (197 bar)	2900 PSI (197 bar)	2900 PSI (197 bar)	2900 PSI (197 bar)
<b>SISTEM ELECTRIC</b>				
Alternator	12V - 200 A	12V - 200 A	12V - 200 A	12V - 200 A
Baterii	3-12V, 1000 CCA ea.	3-12V, 1000 CCA ea.	3-12V, 1000 CCA ea.	3-12V, 1000 CCA ea.
Lumini LED/Oglinzi electrice	Optional / Optional	Optional / Optional	Optional / Optional	Optional / Optional
Intrerupator general	Standard	Standard	Standard	Standard
<b>BARA DE TRACTARE</b>				
Incarcare in plan vertical	2,722 kg	2,722 kg	2,722 kg	2,722 kg
Incarcare in plan vertical cu suport bara de tratare HD	3,000 kg	3,000 kg	3,000 kg	3,000 kg
Diametru bolt (cu auto drop)	2" (51 mm)	2" (51 mm)	2" (51 mm)	2" (51 mm)
Cupla rapida	Optional	Optional	Optional	Optional
Tiranti	Categoria IVN / III	Categoria IVN / III	Categoria IVN / III	Categoria IVN / III
PTO	1000 RPM	1000 RPM	1000 RPM	1000 RPM
<b>CABINA</b>				
Volum	4.97 mc	4.97 mc	4.97 mc	4.97 mc
Suprafata totala geamuri	8 mp	8 mp	8 mp	8 mp
<b>MASE</b>				
Greutate proprie*	14,288 kg	14,288 kg	14,288 kg	14,288 kg
Masa maxima autorizata	17,236 kg	18,144 kg	19,504 kg	20,865kg

\*Cu pneuri 710/70R38 jante jumelate, bara standard de tractare, fara carburant, fara operator, fara echipament special si fara balast.

**NU E DOAR VOPSEA!**

**PUTERE ACOLO UNDE CONTEAZA**

## **CEA MAI EFICIENTA BARA DE TRACTARE DIN INDUSTRIE**



### **Bara de tractare**

Punctul de prindere al barei de tractare la Versatile se afla imediat in spatele articulatiei si consta intr-un pin cu diametrul mare pentru rezistenta si durabilitate maxima. Bara de tractare poate pivota sau poate fi blocata in pozitie fixa.

### **Suportul HD al barei de tractare**

Bara de tractare HD fixa maresc capacitatea de incarcare statica pentru implemente cum ar fi remorcile de cereale, remorcile pentru siloz sau remorcile de gunoi.

# MFWD/ROW CROP TRACTORS

Model: **265/295/315/335/365**



**NU E DOAR VOPSEA!**



**ESTE O**   
**MOSTENIRE!**

## **CE INSEAMNA ASTA?**

Modele de tractoare Versatile MFWD/Row Crop sunt destinate sa sa satisfaca toate cerintele agriculturii moderne din fermele mari.

Construite sa fie robuste, usor de operat si simplu de intretinut, tractoarele Versatile MFWD au cel mai mic cost de operare si Intretinere din acest segment de piata.

Tractoarele MFWD au o transmisie extrem de eficienta capabila sa transfere necesarul optim de putere la sol si la bara de tractare pentru a putea indeplini cu succes toate sarcinile care le sunt atribuite intr-o ferma.

## **MOTIVUL!**

- | Simplu de operat si usor de intretinut
- | Componente de inalta calitate de la producatori consacrat
- | Motor Cummins
- | Transmisie Versatile Powershift 16 x 9
- | Punctele pentru mentenanta si revizie usor accesibile
- | Functia de Auto-virare cu coloana universala

**AFLA MAI MULTE.**



**Viziteaza site-ul pentru cele mai noi informatii**  
**[www.versatile-ag.com](http://www.versatile-ag.com)**

# MFWD/ROW CROP TRACTORS

Model: **265/295/315/335/365**

## 1. Simplu de operat



- | Comenzile intuitive sunt usor de invatat de catre utilizatorii noi.
- | Acest lucru reduce intervalul de instruire, economisind timp si minimizand riscul de avarii datorat erorilor umane.
- | Operatorul se poate concentra astfel pe lucrarea pe care o executa.

## 2. Componente fiabile



- | Toate componentele sunt de cea mai inalta calitate si provin de la producatori lideri in industrie.
- | Utilizarea componentelor de calitate superioara reduce la minim timpul de inactivitate .
- | Sistemele individuale de operare reflecta faptul ca tractorul este usor accesibil operatiunilor de mentenanta, reducand astfel timpul de inactivitate si costurile operationale.

## 3. 16 x 9 Versatile powershift

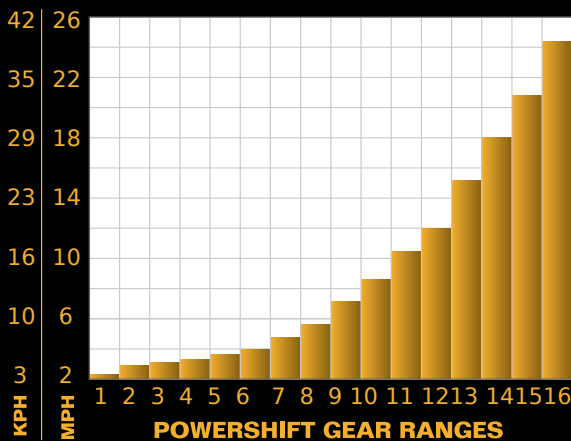

- | Transmisia Versatile Powershift 16 x 9 este usor de intretinut lucru care reduce costurile operationale.
- | Transmisia Versatile reduce pierderile de putere de la motor catre PTO si catre rotile motrice.
- | Necesarul de putere la sol este livrat instantaneu si cu pierderi minime.

## 4. Usor de intretinut



- | Modelele Versatile MFWD sunt usor de intretinut reducand timpul de inactivitate si costurile operative.
- | Mentenanta zilnica simpla permit operatorului sa ajunga la camp mai repede reducand in acelasi timp si riscul defectiunilor neprevazute.



## 5. Motor Cummins



- | Un motor montat in consola ajuta la transferul mai mare de putere catre bara de tractiune si protejeaza totodata atat tractorul cat si motorul.
- | Buna functionare a motorului Cummins QSL 9 reduce vibratiile oferind un confort sporit in operare.
- | Motorul QSL 9 ofera un cuplu imbunatatit si un raspuns mai rapid al clapetei de acceleratie.

## Ai luat vreodata in calcul?

### Costurile operationale

Costuri reduse nu implica automat o valoare scazuta a bunului. , Achizitia unui tractor ce genereaza costuri reduse, cu mentenanta zilnica simpla si costuri mici de revizie reduce per total costurile operationale. Pentru cei care achizitioneaza echipamentele pentru a le tine in proprietate o perioada mai lunga de timp Versatile reduce de asemenea costurile totale de proprietate avand si o valoare ridicata de revanzare chiar si dupa mai multi ani.

### Compatibilitatea

Sistemul universal al coloanei de directie cu auto-virare a fost dezvoltat in parteneriat cu companii de renume ale agriculturii de precizie. Cu sistemul "plug-and-play" integrat, acest concept este compatibil cu majoritatea sistemelor de precizie din industrie .

## Implemente mai mari si schimbarea sistemului de lucru din ferma

Pe masura ce tehnologia din ferma se schimba si nevoia de implemente mari creste prezenta unui tractor de mare putere este obligatorie. Tractoarele de mare putere sunt capabile de a pune la dispozitia fermierului puterea, flexibilitatea si versatilitatea necesara.

Acesta este adesea principalul factor motivational de a achizitiona un Versatile MFWD. Tractorul Versatile MFWD are o putere de tractiune excelenta. Utilizatorii isi pot planifica astfel cu usurinta urmatorii 5 pana la 10 ani in materie de tehnologie aplicata in ferma crescand numarul de cai putere per hectar, adaptandu-se totodata si la solicitarile de putere ale implementelor mari.

## 6. Coloana auto-virare universala



- | Utilizarea unei coloane de directie auto-viratoare universale ofera posibilitatea instalarii oricarui sistem de precizie, economisind astfel timp si bani.
- | Adaptor integrat "Plug and play" pentru orice sistem alegei.

# MFWD/ROW CROP TRACTORS

Model: **265/295/315/335/365**

	265	295	315
<b>MOTOR</b>			
Tip Motor	Cummins QSL9	Cummins QSL9	Cummins QSL9
Aspiratie	Turbocharged & air-to-air aftercooled	Turbocharged & air-to-air aftercooled	Turbocharged & air-to-air aftercooled
Cilindree	9-litri	9-litri	9-litri
Putere	265 hp (198 kW) @ 2100 RPM	295 hp (220 kW) @ 2100 RPM	310 hp (231 kW) @ 2100 RPM
Rezerva de putere	9% @ 1900 RPM	8% @ 1900 RPM	10% @ 1900 RPM
Putere maxima	290 hp (221 kW)	320 hp (243 kW)	340 hp (254 kW)
Rezerva de cuplu	43% @ 1500 RPM	34% @ 1500 RPM	29% @ 1500 RPM
Cuplu maxim	1282 N•m	1335 N•m	1350 N•m
<b>SISTEM DE ALIMENTARE</b>			
Capacitate rezervor	625 L	625 L	644 L
Filtru carburant	Montat pe motor cu separator apa	Montat pe motor cu separator apa	Montat pe motor cu separator apa
Capacitate rezervor AD-Blue	26.5 L	26.5 L	26.5 L
<b>TRANSMISIE</b>			
Transmisie Powershift	16 x 9	16 x 9	16 x 9
Viteza maxima	40 kph	40 kph	40 kph
<b>PUNTI</b>			
Punte fata suspendata	Standard	Standard	Standard
Reglaj ounte spate	1524 to 2235 mm	1524 to 2235 mm	1524 to 2235 mm
Diametru punte spate	105 mm	105 mm	105 mm
Latime totala punte spate	2336.8 mm	2336.8 mm	2336.8 mm
<b>SISTEM HIDRAULIC</b>			
Circuit hidraulic	CCLS	CCLS	CCLS
Flux standard	208 L/min	208 L/min	208 L/min
Pompa cu debit marit	273 L/min	273 L/min	273 L/min
SCV - debit standard	4 standard	4 standard	4 standard
SCV - debit marit	6 standard	6 standard	6 standard
Presiune maxima sistem	2900 PSI (197 bar)	2900 PSI (197 bar)	2900 PSI (197 bar)
<b>SISTEM ELECTRIC</b>			
Alternator	12V - 200 A	12V - 200 A	12V - 200 A
Baterii	2-12V, 950 CCA ea.	2-12V, 950 CCA ea.	2-12V, 950 CCA ea.
Proiectoare standard	LED - 4 faruri, 7 proiectoare disponibile	LED - 4 faruri, 7 proiectoare disponibile	LED - 4 faruri, 7 proiectoare disponibile
Oglinzi electrice	Optional / Optional	Optional / Optional	Optional / Optional
<b>TIRANTI/PTO/BARA DE TRACTARE</b>			
Tiranti spate	Category III / IIIN	Category III / IIIN	Category III / IIIN
Capacitate de ridicare std	7829 kg	7829 kg	7829 kg
PTO, 1000 RPM	Optional	Optional	Optional
PTO, 540/1000 RPM	Standard	Standard	Standard
<b>CABINA</b>			
Volum	4.22 mc	4.22 mc	4.22 mc
Suprafata totala geamuri	6.83 mp	6.83 mp	6.83 mp
<b>DIMENSIUNI GABARITICE</b>			
Greutate fara balast*	10,861 kg	10,861 kg	10,861 kg
Masa maxima autorizata	12,020 kg	13,380 kg	14,140 kg
Ampatament	3165 mm	3165 mm	3165 mm
Raza de bracare**	4.8 m	4.8 m	4.8 m
Lungime totala cu balast	6248 mm	6248 mm	6248 mm
Inaltime maxima	3311 mm	3311 mm	3311 mm



335	365
Cummins QSL9 T4F	Cummins QSL9 T4F
Turbocharged & air-to-air aftercooled	Turbocharged & air-to-air aftercooled
9-litri	9-litri
335 hp (250 kW) @ 2100 RPM	365 hp (272 kW) @ 2100 RPM
10% @ 1900 RPM	11% @ 1900 RPM
370 hp (276 kW)	400 hp (298 kW)
35% @ 1500 RPM	31% @ 1500 RPM
1532 N•m	1626 N•m
625 L	625 L
Montat pe motor cu separator apa	Montat pe motor cu separator apa
26.5 L	26.5 L
16 x 9	16 x 9
40 kph	40 kph
Standard	Standard
1524 - 2235 mm	1524 - 2235 mm
120 mm	
2336.8 mm	2336.8 mm
CCLS	CCLS
208 L/min	208 L/min
273 L/min	273 L/min
4 standard	4 standard
6 standard	6 standard
2900 PSI (197 bar)	2900 PSI (197 bar)
12V - 200 A	12V - 200 A
2-12V, 950 CCA ea.	2-12V, 950 CCA ea.
LED - 4 faruri, 7 proiectoare disponibile	LED - 4 faruri, 7 proiectoare disponibile
Optional / Optional	Optional / Optional
Category 4N / 3	Category 4N / 3
7829 kg	7829 kg
Standard	Standard
N/A	N/A
4.22 mc	4.22 mc
6.83 mp	6.83 mp
10,861 kg	10,861 kg
15,195 kg	15,900 kg
3275 mm	3275 mm
5.6 m	5.6 m
6375 mm	6375 mm
3311 mm	3311 mm



## MOTIVUL !

**Simplu de operat, usor de intretinut si reparat**

**Componente ce provin de la companii lidere de piata in industria de profil**

**Motor Cummins**

**Transmisie Versatile Powershift 16 x 9**

**Acces facil la punctele de mentenanta si revizie**

**Coloana universală de directie auto-viratoare**

## Informatii suplimentare

**Pentru mai multe informatii legate de gama Versatile accesati [www.versatile-ag.com](http://www.versatile-ag.com). Site-ul contine ultimele actualizari, inclusiv clip-uri video, imagini foto, link-uri catre retelele de socializare, informatii despre produse si multe altele.**

**[www.versatile-ag.com](http://www.versatile-ag.com)**



©2018 Buhler Versatile Inc. All Rights Reserved » [info@versatile-ag.com](mailto:info@versatile-ag.com) » [www.versatile-ag.com](http://www.versatile-ag.com)  
Ref: 092017

Illustrations, photographs and specifications in this brochure are based on the latest information at the time of publication. Design and specification of equipment is subject to change without notice; please contact your local dealer for product information and availability. Products produced by other manufacturers featured in photography are not endorsed by Buhler Versatile Inc. and are intended for image reference only.